



## 同心中空軸／同心中実軸 減速機部外形寸法変更のお知らせ

下記シリーズの一部機種で、減速機部の寸法を変更します。

### ■対象機種

シリーズ	対象 モータ容量	対象製品	
GTRギアモータ MINI SERIES	40W～90W	F2タイプ F2S(同心中空軸) 15枠	F2タイプ F2F(同心中実軸) 18枠
GTR-AR ブラシレスDCギアモータ	100W	可変速ギアモータ APQ AF3S(同心中空軸) 15枠	可変速 APQ AF3F(同心中空軸) 18枠
	100W	ACサーボギアモータ AEF AF3S(同心中空軸) 15枠	ACサーボギアモータ AEF AF3F(同心中空軸) 18枠
	100W	バッテリー電源ギアモータ VF3S(同心中空軸) 15枠	バッテリー電源ギアモータ VF3F(同心中実軸) 18枠
GTR-AR サーボモータ用高精度減速機	100W相当	Aシリーズ AF3SZ(同心中空軸) 15枠 バックラッシュ精度:1分・3分	Aシリーズ AF3FZ(同心中実軸) 18枠 バックラッシュ精度:1分・3分

### ■寸法の変更箇所(各シリーズ共通)

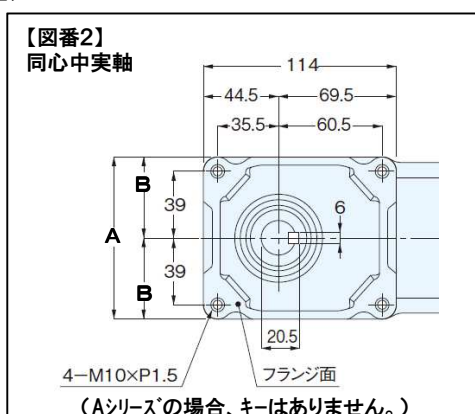
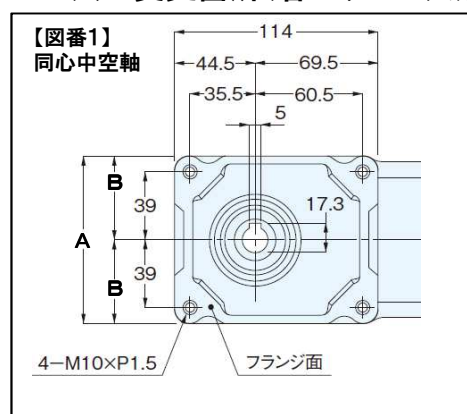

図番	A寸法	B寸法
【図番1】 同心中空軸 F2S AF3S VF3S AF3SZ	旧:96 ↓ 新:98	旧:48 ↓ 新:49
【図番2】 同心中実軸 F2F AF3F VF3F AF3FZ	旧:96 ↓ 新:98	旧:48 ↓ 新:49

※その他の寸法に変更はありません。取り付け寸法も同じです。

### ■実施日

2016年12月1日出荷分より

### ■お問い合わせ先

株式会社ニッセイ

・東京営業所 :03-5695-5411

・大阪営業所 :06-6210-1157

・中部営業所 :0566-92-7410

・海外営業部 :0566-92-5312

・CSセンター :0566-92-5797

・お客様技術相談デスク :0120-889-867

株式会社 ニッセイ