

お取引様各位

株式会社ニッセイ
営業部長 富田 宗孝生産終了製品のお知らせ

拝啓 時下、貴社ますますご清祥のこととお喜び申し上げます。
 平素はひとかたならぬご愛顧を賜り、厚く御礼申し上げます。
 この度、下記製品におきまして、近年の受注状況を考慮し、誠に恐縮でございますが
 生産終了とさせて頂く事になりました。
 また、代替製品を用意させていただいておりますが、移行作業におきましては最善の
 ビフォア・アフターサービスを提供して参る所存でございます。
 誠に勝手ではございますがご了承の程お願い申し上げます。

敬具

記

1.対象製品

- GTR MIDI-SERIES F2 シリーズ (同心中空軸 / 同心中実軸)
 モータ付、ブレーキモータ付
 防水・屋外モータ付、防水・屋外ブレーキモータ付
 減速機 (モータなし・両軸型) S 型減速機 (指定モータ取り付け可能型)
- GTR A シリーズ AF2 タイプ (同心中空軸 / 同心中実軸) AF タイプ (中空軸 / 中実軸)
 Z 型減速機 (指定モータ取り付け可能型)
- バッテリー電源タイプ VF2 タイプ (同心中空軸 / 同心中実軸)
 モータ付、ブレーキモータ付

2.最終受注日

2013年7月末日受注分を持ちまして終了致します。

3.代替製品

生産終了製品	代替製品
GTR MIDI-SERIES F2 シリーズ (同心中空軸 / 同心中実軸)	GTR MIDI-SERIES F3 シリーズ (同心中空軸 / 同心中実軸)
GTR A シリーズ AF2 タイプ (同心中空軸 / 同心中実軸) AF タイプ (中空軸 / 中実軸)	GTR A シリーズ AF3 タイプ (同心中空軸 / 同心中実軸)
バッテリー電源タイプ VF2 タイプ (同心中空軸 / 同心中実軸)	バッテリー電源タイプ VF3 タイプ (同心中空軸 / 同心中実軸)

4. 補用品の供給期限

2020年7月予定(7年間)

5. GTR MIDI-SERIES F3シリーズとF2シリーズの相違点

F3シリーズはF2シリーズの後継機種です。したがって減速比1/5~1/60までの取付寸法は同じですが、中空軸(出力軸)の長さが異なります。また、中空軸、中実軸ともにケースの幅が異なりますので、F2シリーズからF3シリーズへ取替えの場合は下記の寸法にご注意ください。また、出力軸回転方向が異なりますのでご注意ください。詳しくはMIDI SERIESカタログをご参照ください。

F3シリーズ

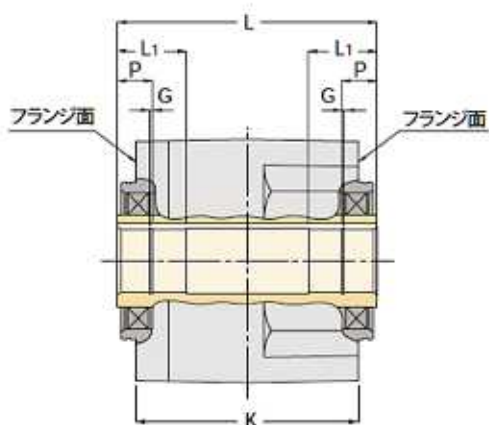

F2シリーズ

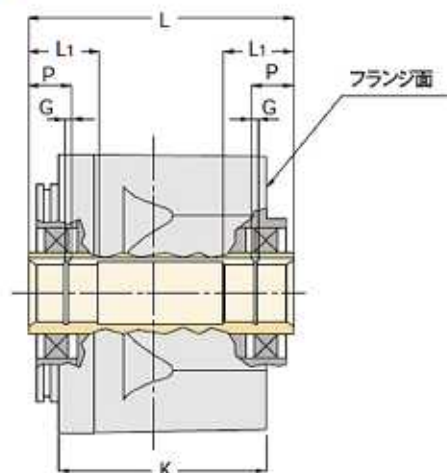

枠番	L		L ₁	P	G
	F3シリーズ	F2シリーズ			
20	96	91	24	13	1.15
25	118	108	27	14	1.35
30	124	117	33	17	1.35
35	142	124	38	20	1.75
45	168	140	50	26	1.95

※ L₁、P、Gは同寸法です。

枠番	K	
	F3シリーズ	F2シリーズ
20(18)	78	71.5
25(22)	100	83.5
30(28)	106	93.5
35(32)	124	102.5
45(40)	150	118.5

※ F3Sタイプ、F3Fタイプ共通です。枠番のカッコの値はF3Fです。

枠番50と55はF2シリーズにはありません。

6. GTR Aシリーズ AF3タイプとAF2タイプの相違点

AF3タイプはAF2タイプの後継機種です。したがって減速比1/5~1/60までの取付寸法は同じですが、中空軸（出力軸）の長さが異なります。また、中空軸、中実軸ともにケースの幅が異なりますので、AF2タイプからAF3タイプへ取替えの場合は下記の寸法にご注意ください。

また、出力軸回転方向が異なりますのでご注意ください。

詳しくはお問い合わせください。

バックラッシ精度1分、3分仕様

AF3タイプ

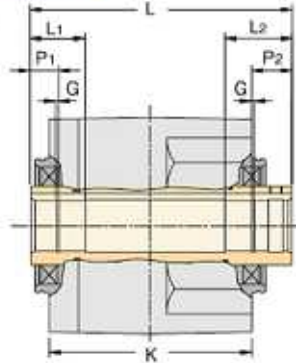

AF2タイプ

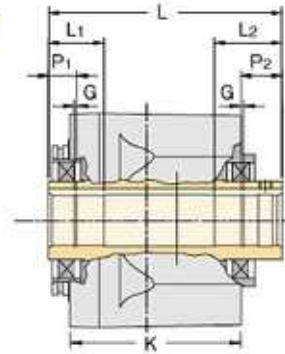

枠番	L		L1	L2	P1	P2	G
	AF3タイプ	AF2タイプ					
25	129	114	27	33	14	20	1.35
30	135	124	33	40	17	23	1.35
35	153	133	38	47	20	26	1.75
45	183	153	50	63	26	39	1.95

枠番	K	
	AF3タイプ	AF2タイプ
25 (22)	100	83.5
30 (28)	106	93.5
35 (32)	124	102.5
45 (40)	150	118.5

(注) 1. L1, L2, P1, P2, Gは同寸法です。
2. 15枠(100W相当)は寸法の相違はありません。

(注) 1. 中空軸・中実軸共通。
2. 枠番の()は中実軸の値です。

低バックラッシ仕様

AF3タイプ

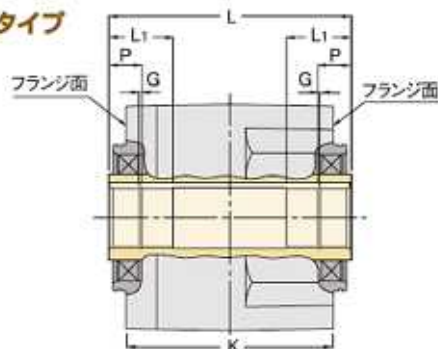

AF2タイプ

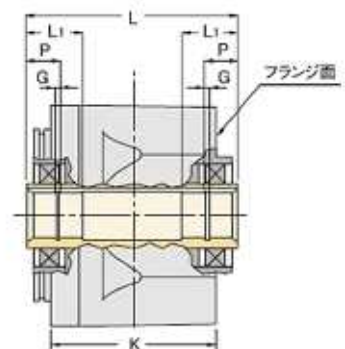

枠番	L		L1	P	G
	AF3タイプ	AF2タイプ			
20	96	91	24	13	1.15
25	118	108	27	14	1.35
30	124	117	33	17	1.35
35	142	124	38	20	1.75
45	168	140	50	26	1.95

枠番	K	
	AF3タイプ	AF2タイプ
20 (18)	78	71.5
25 (22)	100	83.5
30 (28)	106	93.5
35 (32)	124	102.5
45 (40)	150	118.5

(注) L1, P, Gは同寸法です。

(注) 1. 中空軸・中実軸共通。
2. 枠番の()は中実軸の値です。

7. バッテリー電源タイプ VF3 タイプとVF2 タイプの相違点

VF3タイプはVF2タイプの後継機種です。したがって減速比1/5~1/60までの取付寸法は同じですが、中空軸（出力軸）の長さが異なります。また、中空軸、中実軸ともにケースの幅が異なりますので、VF2タイプからVF3タイプへ取替えの場合は下記の寸法にご注意ください。

また、出力軸回転方向が異なりますのでご注意ください。

詳しくはお問い合わせください。

VF3タイプ

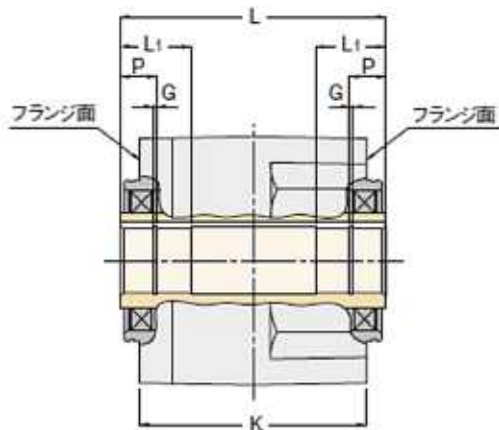

VF2タイプ

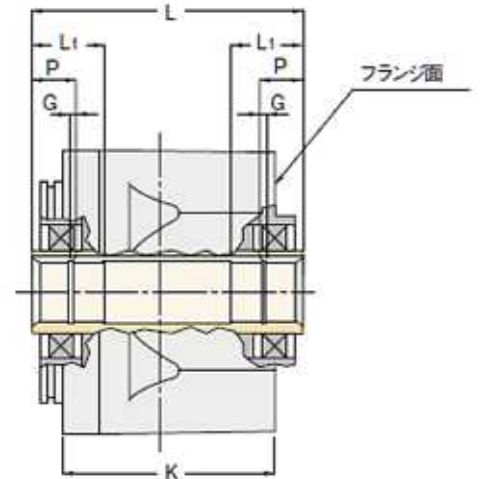

枠番	L		Li	P	G
	F3シリーズ	F2シリーズ			
25	118	108	27	14	1.35
30	124	117	33	17	1.35
35	142	124	38	20	1.75

※ Li、P、Gは同寸法です。

枠番	K	
	F3シリーズ	F2シリーズ
25(22)	100	83.5
30(28)	106	93.5
35(32)	124	102.5

※ F3Sタイプ、F3Fタイプ共通です。枠番のカッコの値はF3Fです。

8. お問い合わせ先

株式会社ニッセイ 東京営業所、大阪営業所、本部営業課、海外営業課、CSセンター

以上