

# オプション

## 出力軸タップ(ネジ)加工

下記の寸法でタップ加工された出力軸を用意しておりますので設計の際にはできるだけこの寸法でご指示ください。標準品はタップ加工されていませんので、ご注文の際は“標準タップ付”とご指示ください。

※表内の「○」は標準在庫です。また「△」は手番が正味10日ほど必要となります。

※標準外寸法及び防水仕様(SUS420J2)については特注仕様になります。納期、価格などの詳細は弊社各営業所までお問い合わせください。



軸径(枠番)	サイズ×ピッチ×有効深さ	G3シリーズ (平行軸)	H2シリーズ(直交軸)			Fシリーズ FFタイプ(中実軸) F3シリーズ F3Fタイプ(中実軸)		
			L軸	R軸	T軸	L軸	R軸	T軸
18	M 6×1.0 ×15 $l$	○	該当なし	該当なし	該当なし	○	△	△
22, 28	M 8×1.25×20 $l$	○	○	○	△	○	△	△
32, 40	M10×1.5 ×25 $l$	○	○	○	△	○	△	△
50	M12×1.75×30 $l$	○	○	○	△	該当なし	該当なし	該当なし

## ブレーキ結線用保護素子

### ●200Vブレーキ付用(OP-ERZV10D471)

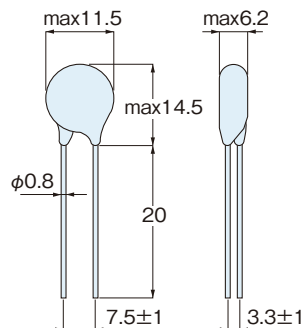

●ブレーキ直流切り結線の接点に火花消去用としてご利用ください。

### ●400Vブレーキ付用(OP-ERZV10D911)

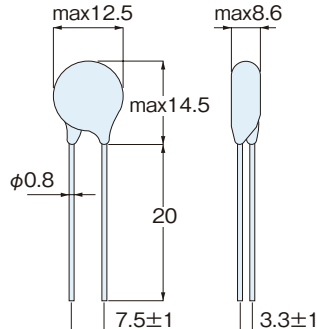

●ブレーキ直流切り結線の接点に火花消去用としてご利用ください。

## ターミナルボックスの位置変更

〈P.E38～P.E49〉をご参照ください。