

手動解放装置 オプション

0.1kW~0.4kW

ご希望によりブレーキ手動解放装置を取り付けることができます。
 なお、リード線またはターミナルボックスと手動解放用レバーは基本的に同じ位置関係にあります。
 ※Fシリーズ・モータ容量50Wは手動解放装置を取り付けることができません。
 ※防水・屋外仕様には手動解放装置を取り付けることができません。

G3・H2シリーズ

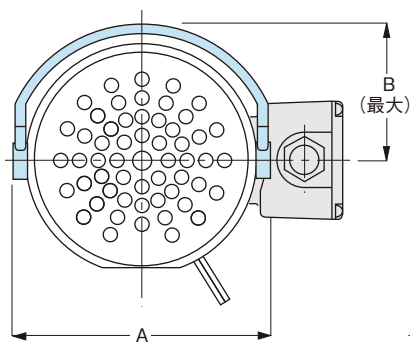

●運転時

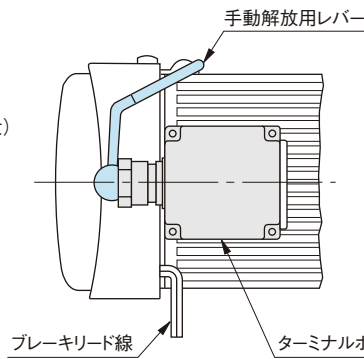

●ブレーキ解放時

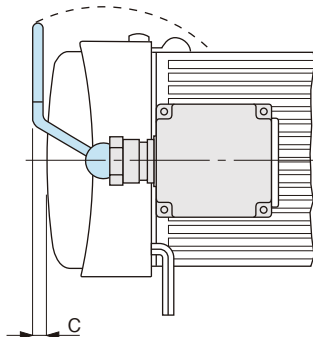

Fシリーズ・F3シリーズ

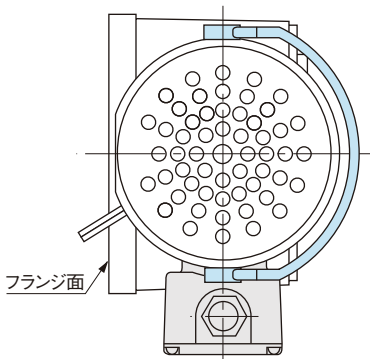

モータ容量別寸法 G3・H2・F・F3シリーズ共通

| モータ容量 | 三相 0.1kW 単相 100W (コンデンサ運転) | 三相 0.2kW 単相 200W 単相 100W (コンデンサ始動) | 三相 0.4kW | 単相 400W |
|-------|----------------------------------|---|----------|---------|
| A | 156 | 156 | 156 | 180 |
| B | 83 | 83 | 83 | 102 |
| C | 8 | 0 | 0 | 2 |

- (注) 1. リード線またはターミナルボックスと手動解放用レバーは基本的に同じ位置関係にあります。
 2. 手動解放付で整流器内蔵のターミナルボックスの位置を変更する場合、変更不可能な位置があります。詳細はお問い合わせください。
 3. ターミナルボックスの位置変更をした時ファンカバーの平面部との関係は(P.E38~PE49)をご参照ください。

※上図は代表図でありF3シリーズの場合両面フランジ取付となりギアヘッドの形状が異なります。

- 平行軸
性能表/寸法図
- ギアモータ
ブレーキ付
- 防水・屋外
ギアモータ
ブレーキ付
- クラッチ/
ブレーキ付
ギアモータ
- 減速機
(両軸型)
- S型減速機
- 防爆形
- 直交軸
性能表/寸法図
- ギアモータ
ブレーキ付
- 防水・屋外
ギアモータ
ブレーキ付
- クラッチ/
ブレーキ付
ギアモータ
- 減速機
(両軸型)
- S型減速機
- 防爆形
- 中空軸
中空軸
性能表/寸法図
- ギアモータ
ブレーキ付
- 防水・屋外
ギアモータ
ブレーキ付
- 減速機
(両軸型)
- S型減速機
- 防爆形
- 同心中空軸
同心中空軸
性能表/寸法図
- ギアモータ
ブレーキ付
- 防水・屋外
ギアモータ
ブレーキ付
- 減速機
(両軸型)
- S型減速機
- 防爆形
- 技術資料
- 規格モータ
- ご使用上
の注意
- オプション
- GT-STEP
インデックス
ギアモータ
- KOMPASS
ギアボックス
- 価格表
- 選定
サービス
- カタログ
申込書

IE3 0.75kW~2.2kW

G3・H2シリーズ

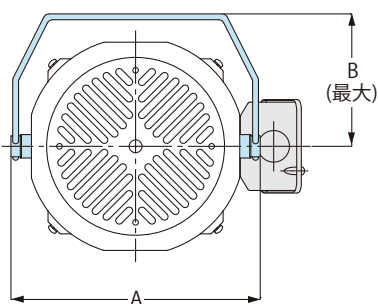

● 運転時

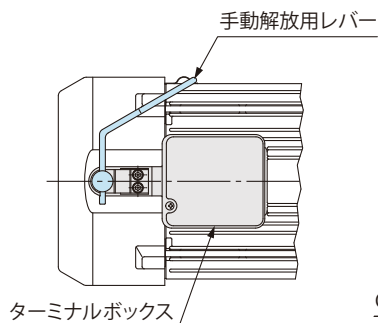

● ブレーキ解放時

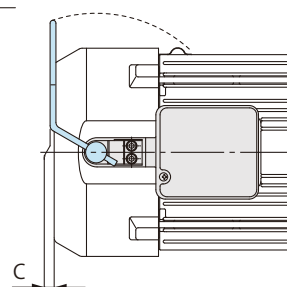

Fシリーズ・F3シリーズ

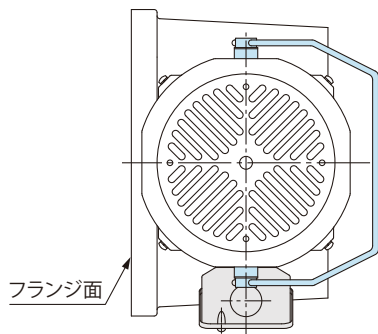

※ 上図は代表図でありF3シリーズの場合両面フランジ取付となりギアヘッドの形状が異なります。

モータ容量別寸法 G3・H2・F・F3シリーズ共通

| モータ容量 | IE3 0.75kW | IE3 1.5kW | IE3 2.2kW |
|-------|---------------|--------------|--------------|
| A | 180 | 213 | 213 |
| B | 98.5 | 119 | 127 |
| C | 10 | 1 | 10 |

(注) 1. ターミナルボックスと手動解放用レバーは基本的に同じ位置関係にあります。

平行軸
性能表/寸法図

ギアモータ
ブレーキ付

防水・屋外
ギアモータ
ブレーキ付

クラッチ/
ブレーキ付
ギアモータ

減速機
(両軸型)

S型減速機

防爆形

直交軸
性能表/寸法図

ギアモータ
ブレーキ付

防水・屋外
ギアモータ
ブレーキ付

クラッチ/
ブレーキ付
ギアモータ

減速機
(両軸型)

S型減速機

防爆形

中空軸
中空軸
性能表/寸法図

ギアモータ
ブレーキ付

防水・屋外
ギアモータ
ブレーキ付

減速機
(両軸型)

S型減速機

防爆形

同心中空軸
同心中空軸
性能表/寸法図

ギアモータ
ブレーキ付

防水・屋外
ギアモータ
ブレーキ付

減速機
(両軸型)

S型減速機

防爆形

技術資料

規格モータ

ご使用上
の注意

オプション

GT-STEP
インデックス
ギアモータ

KOMPASS
ギアボックス

価格表

選定
サービス

カタログ
申込書