

F3シリーズとF2シリーズの相違点

■ F3シリーズはF2シリーズの後継機種です。したがって減速比1/5~1/60までの取付寸法は同じですが、中空軸(出力軸)の長さが異なります。また、中空軸、中実軸ともにケースの幅が異なりますので、F2シリーズからF3シリーズへ取替えの場合は下記の寸法にご注意ください。また、出力軸回転方向が〈P.E18〉の結線をした場合、F3シリーズは、右回転、F2シリーズは左回転となり、回転方向が異なりますのでご注意ください。

F3シリーズ

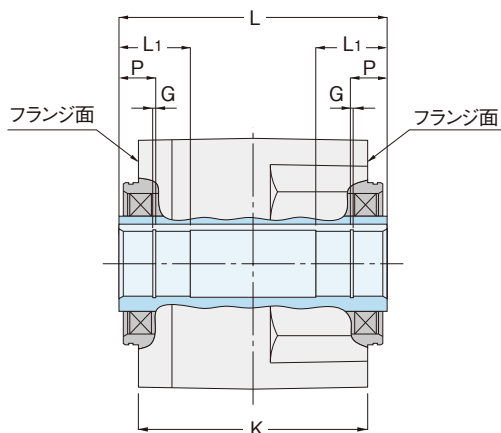

F2シリーズ

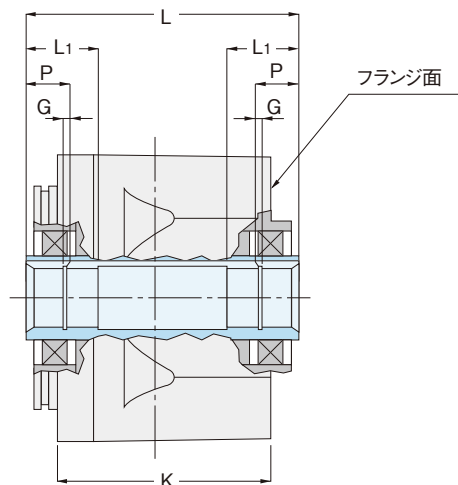

枠番	L		L1	P	G
	F3シリーズ	F2シリーズ			
20	96	91	24	13	1.15
25	118	108	27	14	1.35
30	124	117	33	17	1.35
35	142	124	38	20	1.75
45	168	140	50	26	1.95

※ L1、P、Gは同寸法です。

枠番	K	
	F3シリーズ	F2シリーズ
20(18)	78	71.5
25(22)	100	83.5
30(28)	106	93.5
35(32)	124	102.5
45(40)	150	118.5

※ F3Sタイプ、F3Fタイプ共通です。枠番のカッコの値はF3Fです。

枠番50と55はF2シリーズにはありません。

- 平行軸性能表/寸法図
- ギアモータブレーキ付
- 防水・屋外ギアモータブレーキ付
- クラッチ/ブレーキ付ギアモータ
- 減速機(両軸型)
- S型減速機
- 防爆形
- 直交軸性能表/寸法図
- ギアモータブレーキ付
- 防水・屋外ギアモータブレーキ付
- クラッチ/ブレーキ付ギアモータ
- 減速機(両軸型)
- S型減速機
- 防爆形
- 中空軸中実軸性能表/寸法図
- ギアモータブレーキ付
- 防水・屋外ギアモータブレーキ付
- 減速機(両軸型)
- S型減速機
- 防爆形
- 技術資料
- 規格モータ
- ご使用上の注意
- オプション
- GT-STEPインデックスギアモータ
- KOMPASSギアボックス
- 価格表
- 選定サービス
- カタログ申込書